

CHUYỂN ĐỔI SỐ TRONG KHO HÀNG TRUYỀN THỐNG



OMS
Quản lý đơn hàng



WMS
Quản lý kho hàng



- Các **kênh bán hàng** của doanh nghiệp ngày càng đa dạng từ **offline đến online** gây nhiều khó khăn trong công tác quản lý.
- Phải **ghi nhớ và thao tác** trên quá nhiều hệ thống bán hàng khác nhau trong lúc vận hành.
- Phức tạp và tốn thời gian trong việc **quản lý hàng tồn kho** trên các kênh bán hàng.
- Khó khăn trong **tổng kết hiệu quả** bán hàng, doanh thu, đơn hàng từ các kênh bán hàng.
- Không quản lý được **minh bạch và nhanh chóng** thông tin **tồn kho, tình trạng hàng hóa** ở các kho hàng.
- Không nắm bắt được **năng lực chính xác** của vận hành kho để có kế hoạch bán hàng tốt nhất trong các ngày **flash-sale**.

KHÓ KHĂN TRONG VẬN HÀNH KHO



Tần suất xuất hàng ngày càng nhiều từ **1,000 – 50,000 đơn hàng/ngày**. Số lượng SKUs trong mỗi đơn xuất ngày càng đa dạng.

Việc **đóng gói** hàng hóa theo nhu cầu của doanh nghiệp cũng như người mua cũng trở nên **phong phú hơn**.

Số lượng SKUs trong kho có thể > **100,000 SKUs**.

Hàng hóa trong kho cần được lưu trữ đến đơn vị nhỏ nhất. Từ **container/pallet** sang **thùng, chai, hộp, lon, cái...**

Năng suất vận hành của kho phụ thuộc qua nhiều **vào trí nhớ và sự quen thuộc** của đội ngũ nhân viên kho. **Khó mở rộng** nhân sự.

Chưa **đo lường** được **hiệu quả và năng suất** của nhân viên kho.

Chưa quản lý được **rõ ràng, minh bạch tình trạng hàng hóa** trong kho.

GIẢI PHÁP DÀNH CHO KHÁCH HÀNG

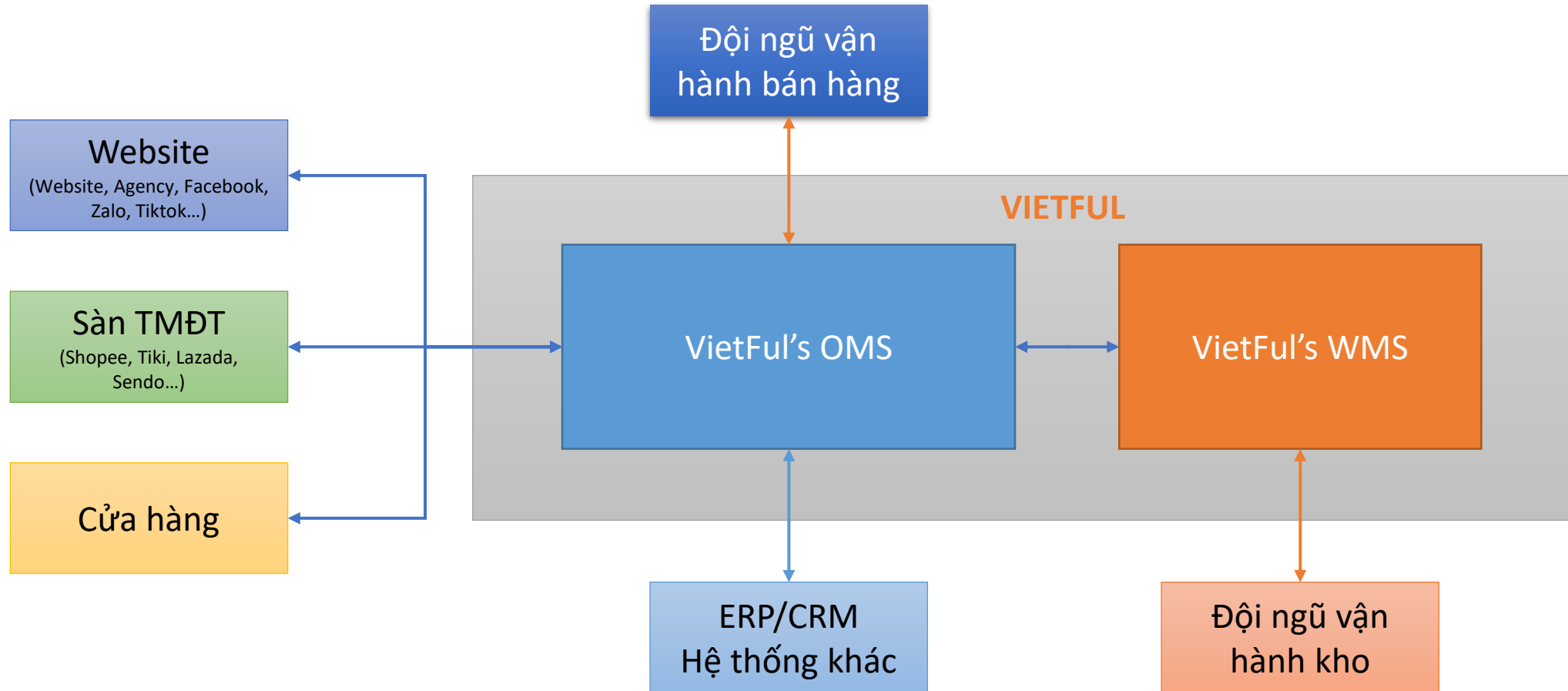

CHI TIẾT GIẢI PHÁP

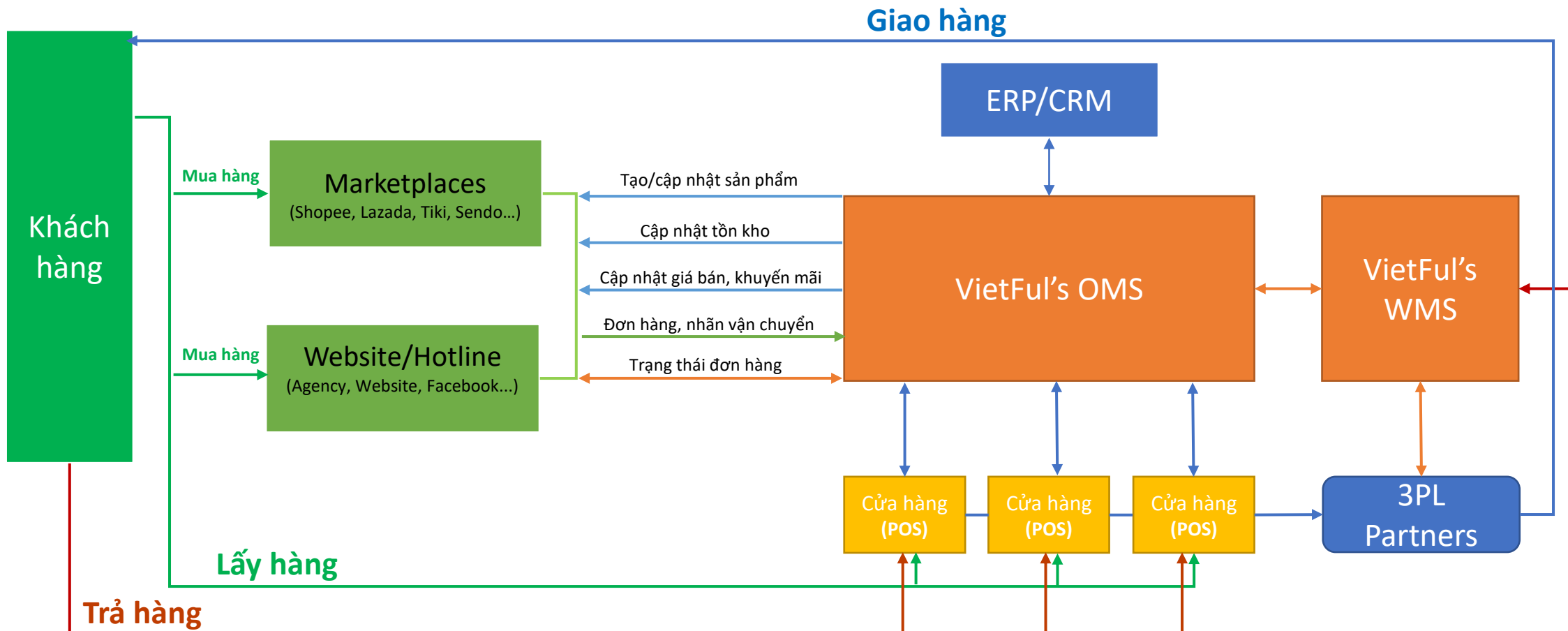



- ✓ Kết nối, đồng bộ và quản lý tập trung các đơn hàng từ các kênh bán hàng (Website, **Shopee, Tiki, Lazada**, Haravan, CRM, ERP...).
- ✓ Quản lý và thiết lập **cảnh báo tồn kho** của các sản phẩm trên các kênh bán hàng.
- ✓ Quản lý **doanh thu & đơn hàng** trên tất cả các kênh bán hàng.
- ✓ Quản lý và **thiết lập Shelf-life** đối với các sản phẩm cần **phân phối B2B** đến các doanh nghiệp khác (siêu thị, cửa hàng, sàn TMDT...)
- ✓ Theo dõi **tình trạng hàng hóa** trong kho theo **thời gian thực**.
- ✓ Quản lý **đơn hàng xuyên suốt** từ lúc khách hàng đặt hàng đến lúc **giao hàng thành công**.
- ✓ Nhiều mẫu **báo cáo phân tích** nhanh chóng và chính xác.

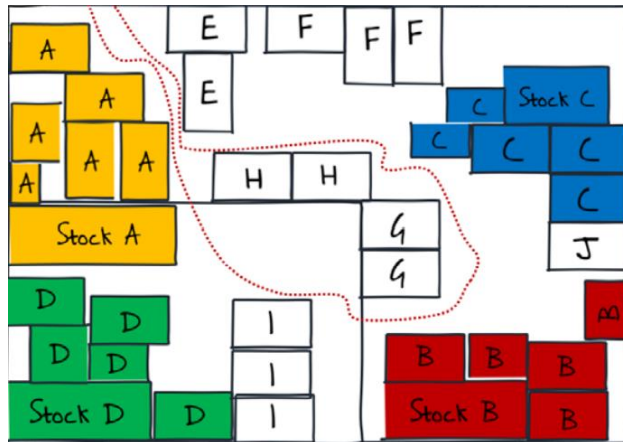
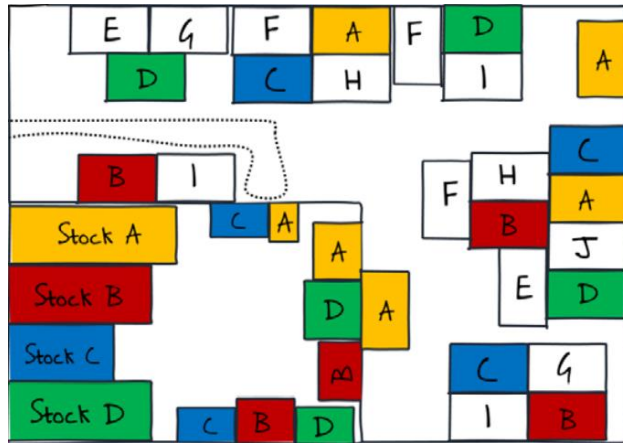

Sắp xếp ngẫu nhiên

(nghiên cứu bởi Amazon)

- ✓ Điều này **tối ưu hóa không gian** cho phép các SKU khác nhau được đặt ở mọi nơi phù hợp với kích thước của nó.
- ✓ Không cần ghi nhớ vị trí của hàng hóa, tất cả đều được **số hóa và quản lý bằng thuật toán** trong hệ thống.
- ✓ Được kích hoạt bởi quy tắc lưu trữ "ngẫu nhiên", hệ thống **tối ưu hóa lộ trình lấy hàng để rút ngắn thời gian** lấy hàng cho các đơn hàng khác nhau của các đối tác khác nhau.

Tối ưu hóa cách lấy hàng

(được nghiên cứu bởi các tiến sĩ ở ĐH ở Mỹ)

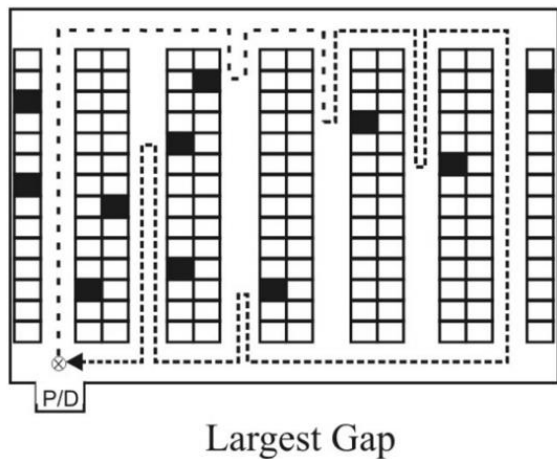
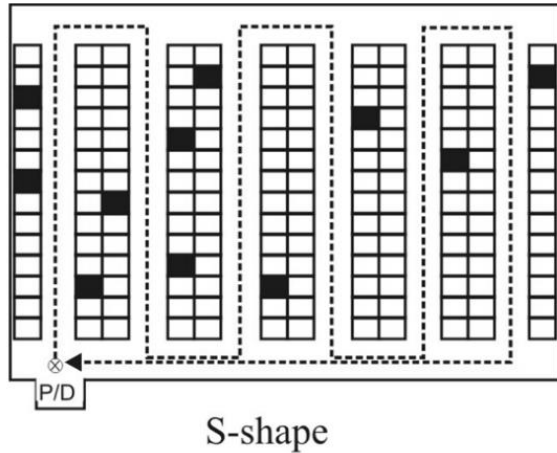

- ✓ Để hỗ trợ nhân viên lấy hàng, hệ thống tạo nhiều **đợt lấy hàng (wave)** dựa theo loại đơn hàng. Một đợt lấy hàng sẽ bao gồm nhiều danh sách lấy hàng, và mỗi danh sách lấy hàng sẽ **chứa một hay nhiều đơn hàng khác nhau** của một hay nhiều đối tác khác nhau, tùy theo thiết lập trong hệ thống.
- ✓ Hệ thống cũng tính toán và tìm **đường đi lấy hàng ngắn nhất**, sau đó sẽ hiển thị tuần tự các vị trí lấy hàng trong danh sách lấy hàng trên thiết bị mobile và nhờ đó, nhân viên lấy hàng có thể làm theo hướng dẫn của hệ thống mà **không cần phải suy nghĩ** gì thêm.



Lưu trữ theo quy tắc

- ✓ Giúp nhân viên có **thể lấy hàng nhanh chóng, chính xác** tại vị trí lưu kho.
- ✓ Giúp nhân viên **không bị nhầm lẫn hàng hóa** của các đối tác nếu cùng SKU.
- ✓ Giúp nhân viên lấy đúng hàng hóa tại đúng vị trí theo **đúng hạn sử dụng**.
- ✓ Giúp nhân viên **không lấy nhầm hàng hóa** của hai tình trạng khác nhau (hàng mới, hàng cũ, hàng hư hỏng...).
- ✓ Giúp nhân viên **lấy hàng số lượng lớn** với thao tác ít nhất và tối ưu nhất.



Hỗ trợ nhiều yêu cầu đóng gói khác nhau

- ✓ Hệ thống hỗ trợ nhân viên đóng gói đơn hàng **tương ứng nhiều yêu cầu khác** nhau của các nhãn hàng.
- ✓ Hệ thống cũng hỗ trợ in **nhiều biểu mẫu khác nhau** theo yêu cầu của nhãn hàng hay doanh nghiệp (bản kê đơn hàng, nhãn vận chuyển...).



Tích hợp quản lý vận chuyển

- ✓ Tận dụng **mạng lưới vận chuyển** của các đối tác giao hàng của bạn.
- ✓ Theo dõi mọi **trạng thái của đơn hàng**.
- ✓ Xây dựng và quản lý **dịch vụ tự giao hàng** (TMS/Last-mile).

KHÁCH HÀNG TIÊU BIỂU

- ✓ Triển khai thành công nhiều kho trong hệ thống kho của **Tổng công ty bưu chính Viettel (VTP)**.
- ✓ **Tăng năng suất** của nhân viên **gấp 3 lần** và **giảm thời gian làm việc đi 50%**. Năng lực xử lý lên đến > **10,000 đơn hàng/ngày**.
- ✓ Áp dụng cho nhiều loại hình kho từ quản lý tài sản, **phân phối đến thương mại điện tử**.
- ✓ **Tích hợp tự động** các kênh bán hàng của tập đoàn như VTSale, Voso, Cổng vận chuyển VTP.
- ✓ Kết nối và sử dụng công nghệ **robot tự động hóa**, băng chuyền chia chọn, **pick to light, put to light**.

Tập đoàn Bưu chính Viettel (Viettel Post)

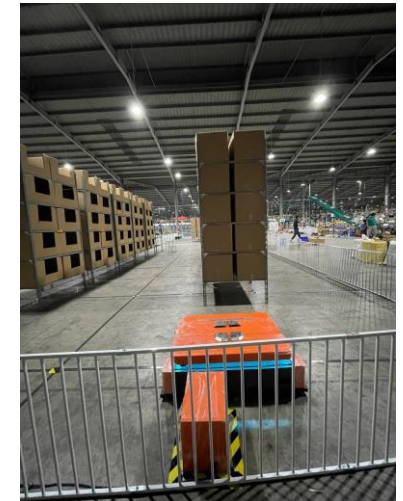

KHÁCH HÀNG TIÊU BIỂU

- ✓ Triển khai thành công **4** kho trong hệ thống kho của **Công ty T&C Logistic**.
- ✓ Hơn **45,000 m²** kho, **50 khách hàng** và hơn **5,000 SKUs**. Lưu trữ và xử lý hơn 1,000,000 sản phẩm hàng hóa đa dạng về kích thước và mẫu mã.
- ✓ **Tăng năng suất** của nhân viên **gấp 3** lần và **giảm thời gian làm việc đi 25%**. Năng lực xử lý lên đến **10,000 đơn hàng/ngày**.
- ✓ Áp dụng cho hai loại hình kho **truyền thống**, và **thương mại điện tử**.
- ✓ **Tích hợp tự động** các kênh bán hàng của Shopee, Tiki, Lazada và các website quản lý như Nhanh.vn, Sapo, KiotViet, Haravan.

Công ty cổ phần kho bãi T&C (T&C Logistic)



Phan Thanh Bình



- Hơn 15 năm kinh nghiệm đầu tư, xây dựng hệ thống vận hành và chuyển đổi số cho doanh nghiệp Logistic, Fulfillment, Y tế, Chứng khoán (HSC, EPS), Ngân hàng (Sacombank, Úc, Đan Mạch), Bán lẻ.
- Đồng sáng lập công ty GiaoHangNhanh (Logistic), ETON (Fulfillment Services)
- Giám đốc Công nghệ và Đồng sáng lập công ty VietFul (Hệ thống quản lý đơn hàng, vận hành kho và giao nhận cho ngành TMDT theo mô hình Amazon).
- Giám đốc Công nghệ - Hệ thống Nha Khoa Kim – Chuỗi Nha khoa lớn nhất Việt Nam được Quỹ Chính phủ Singapore (ABC Impact) đầu tư 24 triệu USD năm 2020.
- Giám đốc Công nghệ và Đồng sáng lập công ty AiHealth: Nền tảng kết nối bệnh nhân và Bác sĩ, vừa huy động vốn Pre-Seri A do Quỹ Aura TNB Singapore dẫn dắt.

A photograph of a warehouse worker in profile, wearing a yellow hard hat and a high-visibility safety vest over a dark shirt. He is holding a tablet and looking upwards and to the right. The background is a blurred warehouse with high shelves and other workers in similar attire.

Thank you!

Contact information:

Binh Phan

T: 0908 880 331

E: binh.phan@vietful.vn